

V O L V O



Dumper articolati Volvo 25-29 t 320-360 CV

# A25G, A30G

Volvo Construction Equipment



## Essere i primi. Mantenere il comando.

Dal lancio di Gravel Charlie, il primo dumper articolato al mondo prodotto in serie, il marchio Volvo è sempre stato pioniere nell'adottare tecnologie rivoluzionarie volte a offrire livelli ineguagliabili di prestazioni e produttività sostenibili.

Oggi offriamo la gamma più completa di dumper articolati del settore, con una tecnologia comune in tutte le unità, garantendo risultati ottimali indipendentemente dalla categoria. Grazie alla combinazione con servizi e soluzioni complementari, puoi contare sui dumper articolati Volvo per garantirti il minor costo possibile per tonnellata.

1966

**DR631**  
**"Gravel Charlie"**  
Il primo dumper articolato al mondo prodotto in serie

1967

**DR 860**  
Macchina a 3 assi con un esclusivo concetto di carrello

1979

**5350**  
Dotato di trasmissione completamente automatica, esclusivo sistema di sospensione e cabina migliore della categoria, con basso livello di rumorosità

1993

**A25C**  
Il primo dumper articolato con motore a basse emissioni di serie

1995

**A40**  
Gamma prodotti da 20 a 40 tonnellate

2000

**Serie D**  
Costruita pensando agli operatori



Come parte della nostra costante attenzione alla tutela dell'ambiente, ci impegniamo a rispettare i target su base scientifica per raggiungere l'obiettivo di azzerare le emissioni nette della catena del valore entro il 2040. Dalla pianificazione dei prodotti fino al termine della loro vita utile, la nostra priorità è quella di ridurre al minimo la nostra impronta globale e guidare la trasformazione nel settore.



Segui il nostro viaggio verso  
la riduzione del carbonio

**2007**

**Serie E e A40 FS**  
Il primo dumper articolato con sospensioni su tutte le ruote del mondo

**2011**

**Serie F**  
Ulteriore miglioramento della facilità d'uso e della tutela dell'ambiente

**2014**

**Serie G**  
Freni raffreddati in bagno d'olio su tutti i modelli

**2016**

**A60H**  
Il dumper articolato più grande del mondo

**TODAY**

**Un'offerta di prodotti**  
da 25 a 55 tonnellate, con un'ampia gamma di servizi

# Mai fermi

Una manutenzione efficace può influire enormemente sul costo totale di proprietà. I dumper articolati Volvo sono progettati affinché la loro manutenzione sia semplice: in questo modo potrai massimizzare la disponibilità operativa e ridurre al minimo i costi di manutenzione.

## Dimezzamento del volume di olio

Nell'arco della loro vita utile, i dumper articolati Volvo richiedono meno della metà del volume d'olio rispetto alla concorrenza, a vantaggio sia dell'ambiente che dei costi operativi della macchina.



## Intervalli di manutenzione motore di 1.000 ore

I filtri ad alte prestazioni e l'olio motore Volvo estendono gli intervalli di manutenzione del motore a 1.000 ore. Il risultato è un 50% in meno di olio e di filtri, con una riduzione degli interventi di manutenzione e dell'impatto ambientale.



## Facile manutenzione

Grazie all'accesso ai punti di assistenza più agevole del settore, e ai punti di manutenzione essenziali accessibili da terra, la manutenzione dell'unità è facile e veloce. La griglia anteriore si abbassa trasformandosi in una piattaforma di servizio con gradini antiscivolo. Il cofano elettrico si apre a 90 gradi, consentendo di accedere in sicurezza a tutto il vano motore.



## Avvisi di manutenzione

I livelli dei fluidi sono sottoposti a un monitoraggio continuo e appena si presentano le condizioni, un avviso di richiesta d'assistenza appare sul cruscotto, per non perdere mai di vista le esigenze di manutenzione.





*Riduzione dei costi di manutenzione  
con i dumper articolati Volvo.*



# NESSUNA NECESSITÀ DI INGRASSAGGIO SETTIMANALEO QUOTIDIANO

I dumper articolati Volvo hanno un intervallo di ingrassaggio di 250 ore – il migliore del settore – per offrire la massima disponibilità operativa.

# Haul Assist

Potrai inoltre accedere a una serie di tool progettati per aiutarti a ottenere il massimo dal tuo dumper articolato Volvo e ad aumentare la tua redditività.

## Gestione proattiva degli pneumatici

Ottimizza la durata degli pneumatici grazie all'aiuto del sistema di monitoraggio della pressione degli pneumatici, che consente di mantenere informato l'operatore sulla pressione e la temperatura degli pneumatici direttamente dalla confortevole cabina.



## Una panoramica completa del cantiere

Monitora la posizione di macchine, veicoli e visitatori in tempo reale grazie a Map, un tool connesso alla rete che consente di ottenere un posizionamento accurato per aiutare a monitorare il traffico nel cantiere e spostarsi al suo interno in modo più efficiente.



## Analisi dettagliata

È possibile generare automaticamente rapporti con frequenza giornaliera o settimanale oppure manualmente in un qualsiasi momento.



## Assistenza a portata di mano

Poiché il sistema è completamente integrato e installato in fabbrica direttamente da Volvo, tutti i componenti, l'hardware e il software di Haul Assist saranno supportati dalla vostra concessionaria Volvo per garantire che tutto funzioni perfettamente. Potrai inoltre beneficiare di aggiornamenti via etere, semplici aggiornamenti e supporto remoto.





*L'assistente ideale per aiutarti a sfruttare al massimo i tuoi dumper articolati Volvo.*



Guarda il nostro video su Haul Assist ▶



# ASSUMI IL CONTROLLO DELLA TUA PRODUTTIVITÀ

Il sistema di pesatura a bordo fornisce informazioni in tempo reale sul carico utile che aiutano l'operatore ad evitare il riporto di materiale e il sovraccarico della macchina in modo da aiutarlo a raggiungere la massima produttività, ridurre il consumo di carburante e l'usura della macchina.

# Più efficienza, meno costi

Aumenta i tuoi profitti con i dumper articolati Volvo, progettati per offrire una produttività elevata al costo per tonnellata più basso in circolazione.

## Carico utile ottimizzato

La macchina è ottimizzata per la massima efficienza, grazie al carico utile più elevato. Il suo design intelligente consente una maggiore portata riducendo al tempo stesso il consumo di carburante, consentendoti di trasportare più prodotti con costi minori.



## Semplicemente la migliore

La macchina offre le prestazioni fuoristrada migliori della sua categoria, grazie a caratteristiche quali la catena cinematica Volvo di comprovata affidabilità, le combinazioni di trasmissione automatica con bloccaggio del differenziale al 100%, il carrello universale e lo sterzo idromeccanico.



## Discese fluide

Il lavoro quotidiano è decisamente semplificato dal controllo della velocità in discesa. La funzione mantiene automaticamente una velocità costante nei tratti in discesa ed è l'alternativa ideale al pedale del rallentatore, per un turno di lavoro più efficiente e confortevole.



## Guida dinamica Volvo

La selezione dinamica e predittiva delle marce si adatta alle condizioni operative, per comfort ed efficienza dei consumi migliori.







*I dumper articolati Volvo offrono la massima redditività.*



# EFFICIENZA INTELLIGENTE

Grande efficienza nei consumi senza sacrificare potenza e prestazioni, grazie alla rinomata catena cinematica Volvo, con Terrain Memory. Questa funzione intelligente rileva e memorizza i tratti di strada sdruciolevoli per ottimizzare il controllo della trazione. Il risultato è un'ottima mobilità fuoristrada.

# Comfort e controllo

Il comfort superiore, il controllo, la facilità d'uso e la sicurezza offerti dalla cabina migliore del settore sono molto importanti per gli operatori e aiutano a mantenere la massima produttività giorno dopo giorno.

## Controllo totale

I dumper articolati Volvo sono ricchi di funzionalità che aiutano gli operatori a trarre il massimo dalla macchina. Funzioni intelligenti come Cruise Control, il controllo della velocità in discesa e Hill Assist favoriscono un controllo facile ed efficace del dumper articolato da parte dell'operatore, per una maggiore sicurezza e produttività in tutte le circostanze.



## Facilità d'uso

I comandi ergonomici, comodi e intuitivi sono studiati per rispondere alle esigenze di tutti gli operatori. Altre funzioni automatiche come l'Optishift – che assicura rapidità e fluidità nei cambi di direzione – migliorano ulteriormente la facilità d'uso.



## Comfort per l'operatore

Sentiti a tuo agio e lavora più a lungo nei dumper articolati Volvo. La posizione centrale dell'operatore, lo sterzo superiore, le sospensioni eccellenti, la bassa rumorosità, il climatizzatore, lo spazio e la visibilità riducono la fatica dell'operatore, per una maggiore efficienza.



## Sicurezza

La sicurezza sul lavoro è fondamentale e questo vale indistintamente per operatori, istruttori, tecnici o addetti in cantiere. Nei dumper articolati Volvo, una visibilità elevata e un'illuminazione efficiente si combinano con funzioni come la prova freni e l'assistenza allo scarico, che contribuiscono a garantire la sicurezza costante di chi lavora attorno alla macchina.





*Dumper articolati Volvo, i numeri uno per gli operatori.*



# I PREFERITI DAGLI OPERATORI

Un operatore soddisfatto è anche più produttivo e nei cantieri nei quali operano macchine di marche diverse, la maggior parte degli operatori preferisce Volvo. Anche nelle condizioni più difficili, la comodità della cabina e la facilità d'uso permettono agli operatori di rimanere vigili e massimamente efficienti.

# Trasporto per massimi profitti

## Solo da Volvo

- Motore e trasmissione abbinata Volvo lader del settore: prestazioni elevate, elevata resa del carburante
- Funzione Terrain Memory: innesto ottimizzato del controllo della trazione per un'eccellente mobilità fuoristrada
- Guida dinamica Volvo
- Combinazioni di trasmissione automatica con bloccaggio del differenziale al 100%, carrello universale e sterzo idromeccanico
- OptiShift: cambi di direzione veloci e omogenei

## Il preferito dagli operatori

- Facilità d'uso: comandi ergonomici e intuitivi
- Posizione centrale dell'operatore per la visibilità migliore del settore
- Cruise Control, sistema di assistenza per le partenze in salita (Hill Assist), sistema di assistenza allo scarico (Dump Support) e funzione del freno Load & Dump
- La funzione di controllo della velocità in discesa mantiene automaticamente una velocità costante nei tratti in discesa
- Prova freni integrata: programmazione ed esecuzione di una prova freni a macchina ferma, guidata dal display dell'unità

## Soluzioni per te

- Facile monitoraggio della macchina: CareTrack, ActiveCare
- Ricambi originali Volvo
- Volvo Site Simulation: ottieni consigli sulla migliore configurazione della flotta e del cantiere
- Programma di formazione operatori: sfrutta appieno il potenziale della tua macchina
- Servizi di miglioramento della disponibilità operativa: costi di manutenzione sotto controllo



## Haul Assist

- Sistema OBW (On Board Weighing): monitoraggio di carico utile in tempo reale
- Sistema di monitoraggio della pressione degli pneumatici
- Map: posizionamento in tempo reale del traffico in cantiere
- Rapporti di produttività, inclusa la geolocalizzazione del materiale spostato
- Aggiornamenti via etere, upgrade semplici, assistenza remota

## Assistenza e manutenzione

- Intervalli di ingrassaggio ogni 250 ore
- Dimezzamento del volume di fluido rispetto alla concorrenza
- Intervalli di manutenzione motore di 1.000 ore
- Promemoria di manutenzione e monitoraggio del livello di fluido
  - Accesso ai punti di assistenza migliore del settore e punti di manutenzione accessibili sul territorio



# Configurazione vincente

La corretta configurazione della tua flotta può fornirti grandi vantaggi in termini operativi, tra cui più produttività, migliori prestazioni e costi ridotti.

Ecco alcuni suggerimenti per aiutarti ad adattare il tuo nuovo dumper articolato Volvo in base alla specifica applicazione, alle condizioni del cantiere e al tipo di materiale trasportato, e per associarlo alla corretta unità di carico. Per maggiori informazioni, rivolgiti al tuo concessionario Volvo.

## Opzioni cassone

Domanda	Risposta	Soluzione
<b>Sono presenti restrizioni?</b> Funzionamento in condizioni di altezza ribassata, ad esempio silos o sottoterra	No	Scegli un cassone standard
	Sì	Scegli un cassone a profilo ribassato
<b>Trasporto di materiale abrasivo?</b> Granito, silicato, ecc.	No	<i>Vai alla domanda successiva</i>
	Sì	Scegli piastre di usura/rivestimenti per roccia che garantiscano una maggiore durata utile
<b>Qual è la densità del materiale?</b> La ghiaia è ~1,65 tonnellate/m <sup>3</sup>	> 1,5 tonnellate/m <sup>3</sup> (ghiaia, roccia brillata)	<i>Vai alla domanda successiva</i>
	1,1-1,5 tonnellate/m <sup>3</sup> (terra secca, scisto)	Scegli le estensioni laterali per aumentare il volume del cassone
	< 1,0 tonnellate/m <sup>3</sup> (carbone, ceneri volatili, ecc.)	Scegli un kit per materiali leggeri per aumentare il volume del cassone
<b>È necessaria la protezione antiversamento anteriore?</b> Carico effettuato da un escavatore di grandi dimensioni	No	<i>Vai alla domanda successiva</i>
	Sì	Scegli la protezione antiversamento anteriore
<b>È necessario un ritegno extra del carico?</b> Rischio di caduta di materiale, ad es. in caso di pendii	No	<i>Vai alla domanda successiva</i>
	Sì, ma non trasporto di massi	Scegli una sponda posteriore del tipo sospesa superiormente per ridurre i versamenti
	Sì, trasporto di massi	Scegli una sponda posteriore del tipo sospesa inferiormente per ridurre i versamenti
<b>Trasporto di materiale appiccicoso?</b> Rischio di riporto di materiale	No	<i>Vai alla domanda successiva</i>
	Sì	Scegli il riscaldamento a gas di scarico

Non è consentito superare il peso lordo della macchina.

È necessario ridurre il carico utile in base al peso del macchinario opzionale.

## Pneumatici

Domanda	Risposta	Soluzione
<b>Utilizzato su strade di trasporto abrasive?</b> Rischio di tagli negli pneumatici o usura eccessiva	No	Gli pneumatici E3 sono ottimizzati per terreni a bassa consistenza e offrono la migliore trazione e un'elevata velocità media
	Sì	Scegli gli pneumatici E4 per la resistenza ai tagli, il comfort e la durata del battistrada migliori
<b>È necessario un galleggiamento extra?</b> Rischio di sprofondamento in terreni a bassa consistenza	No	Scegli pneumatici con profilo standard
	Sì	Scegli pneumatici a profilo ribassato, dotati di una pressione al suolo più bassa per maggiore galleggiamento, stabilità e comfort



## Abbinamento del passo ottimale

Escavatore Volvo	EC250	EC300	EC350	EC380	EC480	EC530	EC550	EC750
	Numero di passaggi							
A25G	10	9	8	7	5	4	4	3
A30G	12	10	9	8	6	5	4	3

	Escavatore con capacità in eccesso, 3 o meno benne
	Abbinamento idoneo, 4-6 benne (≈ 90 secondi di tempo di carico)
	Escavatore con capacità insufficiente, 7 o più benne
	Escavatore sottodimensionato per adattamento ottimale

Pala gommata Volvo	L90	L110	L120	L150	L180	L220	L260
	Numero di passaggi						
A25G	5	5	4	3	3	3	2
A30G	6	5	5	4	4	3	3

	Pala con capacità in eccesso, 2 o meno benne
	Abbinamento idoneo, 2-3 benne (≈ 90 secondi di tempo di carico)
	Pala con capacità insufficiente, 4 o più benne
	Pala sottodimensionata per adattamento ottimale. Anche lo sbraccio potrebbe essere un problema



## Soluzioni per telai di dumper

Con soluzioni per applicazioni speciali e diverse opzioni di telaio, puoi adattare i dumper articolati Volvo alle tue specifiche esigenze.



# Volvo A25G, A30G nei dettagli

## Motore

Motore diesel VGT (turbocompressore a geometria variabile) da 11 litri, a 6 cilindri, V-ACT, con 4 valvole per cilindro, albero a camme in testa. L'impianto di alimentazione presenta un common rail con controllo elettronico di 3 iniettori pompanti e 3 iniettori non pompanti. È dotato di camicie dei cilindri, guide e sedi delle valvole sostituibili. Il motore è dotato di EGR raffreddato (ricircolazione dei gas di scarico) e post-trattamento dei gas di scarico con silenziatore EAT (Exhaust After treatment, post-trattamento dei gas di scarico) che comprende DOC (Diesel Oxidation Catalyst, catalizzatore di ossidazione diesel), DPF (Diesel Particulate Filter, filtro antiparticolato diesel) e SCR (Selective Catalytic Reduction, riduzione selettiva catalitica) con UDS (Urea Dosing System, sistema di dosaggio dell'urea) a controllo elettronico. Il sistema di post-trattamento dei gas di scarico presenta la rigenerazione passiva del DPF con un dispositivo AHI (After treatment Hydro carbon Injection, iniezione di idrocarburi post-trattamento) di riserva.

		A25G	A30G
Modello motore	Volvo	D11M (Stage V)	D11M (Stage V)
Potenza max.- SAE J1995 lorda	kW	235	265
	CV	320	360
a regime motore	giri/min	2.100	2.000
Potenza al volano - ISO 9249, SAE J1349 netta	kW	234	264
	CV	318	359
a regime motore	giri/min	2.100	2.000
Coppia max. - SAE J1995 lorda	Nm	2.040	2.040
Coppia max - ISO 9249, SAE J1349, netta	Nm	2.030	2.030
a regime motore	giri/min	1.100	1.200
Cilindrata	l	10.8	10.8

## Impianto elettrico

Tutti i cavi, le prese e i perni sono identificati. I cavi sono custoditi in condutture protettive di plastica, assicurate al telaio. Luci alogene. Precablaggi per tutti gli optional. Connettori conformi agli standard IP67 per l'impermeabilità.

		A25G	A30G
Tensione	V	24	24
Batteria	V	2x12	2x12
Capacità della batteria	Ah	2x170	2x170
Alternatore	kW/A	3.396/120	3.396/120
Motorino di avviamento	kW	9	9

## Catena cinematica

Convertitore di coppia con funzione di bloccaggio incorporata. **Trasmissione:** a planetari Volvo PowerTronic completamente automatica, dotata di sei marce in avanti e due retromarce. La trasmissione ha la possibilità di saltare le marce per una selezione rapida e precisa dei rapporti.

**Scatola di rinvio:** progettata da Volvo, tipo in linea, elevata altezza dal suolo e bloccaggio completo del differenziale longitudinale con innesto a dente.

**Assali:** heavy duty, appositamente progettati da Volvo con semiassi completamente flottanti, riduzione ai mozzi a ingranaggi epicicloidali e bloccaggio completo del differenziale con innesto a dente. Sistema di controllo automatico della trazione (ATC).

		A25G	A30G
Convertitore di coppia		2.37:1	2.37:1
Trasmissione	Volvo	PT 2116	PT 2116
Scatola di rinvio	Volvo	IL1 ATC	IL1 ATC
Assali	Volvo	AHW56	AHW64

## Impianto frenante

Freni completamente idraulici con dischi a bagno d'olio, con dischi multipli integrati con raffreddamento ad olio forzato su tutte le ruote. Due circuiti frenanti indipendenti. Conforme alla normativa ISO 3450 al peso complessivo della macchina.

**Ripartizione dei circuiti:** uno per l'assale anteriore e uno per gli assali del carrello.

**Freno di stazionamento:** freno a disco con applicazione a molla sull'albero della trasmissione del rimorchio. Con il freno di stazionamento azionato, il differenziale longitudinale è bloccato.

**Rallentatore:** funzione di rallentamento del freno di servizio e freno motore Volvo (VEB).

## Impianto sterzante

Design dello sterzo idromeccanico ad autocompensazione.

Due cilindri dello sterzo a doppio effetto.

**Angolo di sterzata:** 3,4 giri volante da destra a sinistra,  $\pm 45^\circ$ .

L'impianto sterzante comprensivo di sterzo di emergenza è conforme alla norma ISO 5010.

## Telaio

**Telai:** di tipo scatolato, heavy duty. Acciaio ad alta resistenza, saldature robotizzate.

**Giunto centrale:** totalmente esente da manutenzione, completamente sigillato con cuscinetti a rulli conici a lubrificazione permanente.

## Cabina

Montata su tasselli in gomma. Progettata ergonomicamente. Facili ingresso e uscita. Ampio angolo di visuale anteriore.

L'operatore è posizionato al centro sopra all'assale anteriore. Sedile operatore regolabile con cintura di sicurezza retrattile.

Volante con piantone telescopico inclinabile. Comandi in posizione ergonomica Aria filtrata. Impianto di climatizzazione.

**Sistema di comunicazione operatore:** Contronics.

Ampio display a colori, informazioni facili da usare e da capire, tutte le funzioni vitali della macchina sono costantemente monitorate.

Sedile istruttore con cintura di sicurezza.

**Sicurezza:** standard ROPS/FOPS approvati in conformità a norme ISO3471, SAE J1040 / ISO3449, SAE J231.

		A25G	A30G
Livello di rumorosità in cabina (ISO 6396) - $L_{pA}$	dB	72	72
Livello di rumorosità esterno (ISO 6395) - $L_{wA}$	dB	110	111
Livello di rumorosità interno con kit di riduzione rumorosità: 70 dB(A)			
Livello di rumorosità esterno con kit di riduzione rumorosità: 108 dB(A)			





#### Impianto idraulico

**Pompe:** quattro pompe a pistoni a portata variabile azionate dal motore e controllate dalla PdF del volante.  
Due sensibili al carico per sterzo e ribaltamento e due a controllo elettrico utilizzate per ventilatore, raffreddamento freno e alimentazione freno.  
Una pompa a pistoni dipendente dal suolo per lo sterzo di emergenza montata sulla scatola di rinvio.  
Due filtri per l'olio di ritorno con nuclei magnetici garantiscono un efficiente filtraggio dell'olio.

		A25G	A30G
Pressione di esercizio max	MPa	25	25

#### Sistema di scarico

Freno Load & Dump brevettato.

**Cilindri di scarico:** due a stadio singolo e doppio effetto.

		A25G	A30G
Angolo di ribaltamento	°	74	70
Tempo di ribaltamento con carico	s	12	12
Tempo di abbassamento	s	10	10

#### Cassone

		A25G	A30G
--	--	------	------

##### Spessore piastra

Anteriore	mm	6	6
Lati	mm	10	10
Fondo	mm	14	14
Scivolo	mm	14	14

##### Materiale

Acciaio HB450 Acciaio HB450

Resistenza allo snervamento	N/mm <sup>2</sup>	1.150	1.150
Resistenza alla rottura	N/mm <sup>2</sup>	1.350	1.350

#### Capacità di carico

		A25G	A30G
<b>Cassone standard</b>			
Capacità di carico	kg	25.000	29.000
Cassone, raso	m <sup>3</sup>	12,1	13,9
Cassone, colmo 2:1	m <sup>3</sup>	15,3	17,8
<b>Con sponda posteriore sospesa superiormente</b>			
Cassone, raso	m <sup>3</sup>	12,4	14,2
Cassone, colmo 2:1	m <sup>3</sup>	15,9	18,4

#### Sospensioni

**Sospensione anteriore:** pistoni gas-idraulici. Dolce e progressiva. Movimento indipendente delle ruote tramite un sistema di montaggio a 3 punti.

**Sospensione posteriore:** totalmente esente da manutenzione. Barra trasversale di torsione. Movimento indipendente delle ruote tramite un sistema di montaggio a 3 punti.



# Caratteristiche

## CAPACITÀ DI RIFORNIMENTO

		A25G	A30G
Basamento motore	l	35	35
Serbatoio carburante	l	380	380
Impianto di raffreddamento	l	48	48
Impianto di raffreddamento freni	l	35	35
Trasmissione	l	41	41
Scatola di rinvio	l	9	9
Assali, anteriore/carrello	l	30/61	31/63
Serbatoio idraulico	l	137	137
DEF/AdBlue®	l	39	39

® marchio registrato dell'Associazione tedesca dei costruttori di autoveicoli (VDA - Verband der Automobilindustrie)

## VELOCITÀ

		A25G	A30G
<b>Marcia avanti</b>			
1	Km/h	8,3	8,3
2	Km/h	11,9	11,9
3	Km/h	21,1	21,1
4	Km/h	30,3	30,3
5	Km/h	38,4	38,4
6	Km/h	52,7	52,7
<b>Retromarcia</b>			
1	Km/h	7,7	7,7
2	Km/h	13,7	13,7

## PESO OPERATIVO CON MACCHINA SCARICA

		A25G	A30G
Pneumatici		23.5R25*	750/65R25**
Anteriore	kg	12.800	12.900
Posteriore	kg	9.900	10.700
Totale	kg	22.700	23.600
Carico utile	kg	25.000	29.000

Il peso operativo comprende tutti i liquidi e l'operatore

\*) A25G con pneumatici 750/65R25, aggiungere 200 kg/assale

\*\*) A30G con pneumatici 23.5R25, togliere 200 kg/assale

## PESO TOTALE

		A25G	A30G
Pneumatici		23.5R25*	750/65R25**
Anteriore	kg	14.950	15.700
Posteriore	kg	32.750	36.900
Totale	kg	47.700	52.600

\*) A25G con pneumatici 750/65R25, aggiungere 200 kg/assale

\*\*) A30G con pneumatici 23.5R25, togliere 200 kg/assale

## PRESSIONE AL SUOLO

		A25G	A30G	A25G	A30G
		23.5R25	750/65R25	750/65R25	23.5R25
<b>Scarico</b>					
Anteriore	kPa	130	108	108	131
Posteriore	kPa	49	43	42	50
<b>Carico</b>					
Anteriore	kPa	157	130	125	157
Posteriore	kPa	166	152	137	184

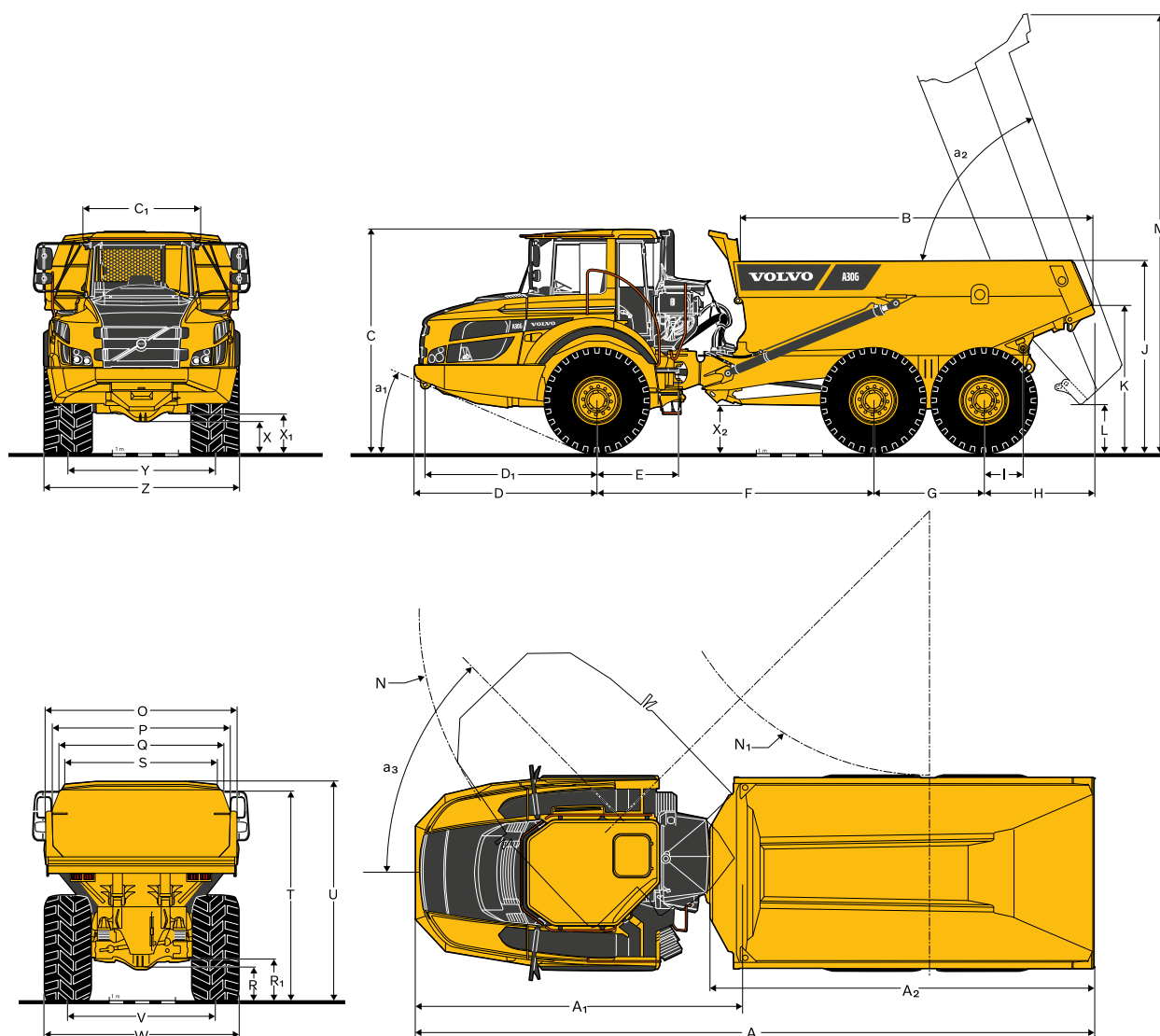

#### DIMENSIONI

Pos	Unità	A25G	A30G
A	mm	10.218	10.296
A <sub>1</sub>	mm	4.954	4.954
A <sub>2</sub>	mm	5.736	5.811
B	mm	5.162	5.384
C	mm	3.356	3.366
C <sub>1</sub>	mm	1.772	1.772
D	mm	2.762	2.762
D <sub>1</sub>	mm	2.607	2.607
E	mm	1.209	1.209
F	mm	4.175	4.175
G	mm	1.670	1.670
H	mm	1.610	1.688
I	mm	609	609
J	mm	2.791	2.866
K	mm	2.103	2.183
L	mm	678	688
M	mm	6.529	6.562
N	mm	8.109	8.109
N <sub>1</sub>	mm	4.092	4.048
O	mm	2.776	2.976

#### DIMENSIONI

Pos	Unità	A25G	A30G
P	mm	2.490	2.690
Q	mm	2.298	2.472
R	mm	519	524
R <sub>1</sub>	mm	633	639
S	mm	2.110	2.288
T	mm	3.094	3.196
U	mm	3.265	3.325
V	mm	2.258	2.216
W	mm	2.915	2.954
X	mm	455	466
X <sub>1</sub>	mm	581	592
X <sub>2</sub>	mm	660	680
Y	mm	2.258	2.216
Z	mm	2.915	2.954
a <sub>1</sub>	°	23,5	23,2
a <sub>2</sub>	°	74	70
a <sub>3</sub>	°	45	45

A25G: macchina scarica con pneumatici 23,5 R25

A30G: macchina scarica con pneumatici 750/65R25

# Equipaggiamento

EQUIPAGGIAMENTO STANDARD		
	A25G	A30G
<b>Motore</b>		
A iniezione diretta, controllo elettronico, sovralimentato, con intercooler	•	•
Filtri olio raggruppati	•	•
Preriscaldatore per riscaldamenti a freddo più facili	•	•
VEB (rallentatore EPG + freno a compressione)	•	•
<b>Pneumatici</b>		
23.5R25	•	–
750/65R25	–	•
<b>Catena cinematica</b>		
Modalità di guida inserita automaticamente 6x4 e 6x6	•	•
Bloccaggi del differenziale al 100% su tutti gli assali con innesto a dente	•	•
Trasmissione totalmente automatica	•	•
Scatola di rinvio con blocco del differenziale longitudinale	•	•
Convertitore di coppia con lock-up automatico	•	•
<b>Impianto elettrico</b>		
Alternatore da 120 A	•	•
Interruttore principale della batteria	•	•
Presa da 24V extra per frigorifero	•	•
Luci:	•	•
Luce extra	•	•
Luci di arresto	•	•
Illuminazione cabina	•	•
Indicatori di direzione	•	•
Fari	•	•
Illuminazione strumentazione	•	•
Luci di posizione	•	•
Luci posteriori	•	•
<b>Impianto frenante</b>		
Sistema di assistenza per le partenze in salita (Hill Assist)	•	•
Impianto frenante con sistema Load & Dump	•	•
Pedale del retarder	•	•
Freno di stazionamento sull'albero della trasmissione	•	•
Due circuiti, completamente idraulici, dischi a bagno d'olio su tutti gli assali	•	•
<b>Cassone</b>		
Cassone predisposto per riscaldamento tramite gas di scarico e attrezzatura opzionale	•	•
<b>Sicurezza</b>		
Piattaforme e gradini antiscivolo.	•	•
Blocco cassone ribaltabile	•	•
Corrimano su gradini e piattaforme	•	•
Luci di emergenza	•	•
Avvisatore acustico	•	•
Griglia protettiva per vetro posteriore cabina	•	•
Specchi retrovisori	•	•
Cintura di sicurezza retrattile, 3 pollici	•	•
Cabina con certificazione ROPS/FOPS	•	•
Sterzo di emergenza	•	•
Blocco giunto dello sterzo	•	•
Lavaggio parabrezza	•	•
Tergicristallo parabrezza con funzione intermittente	•	•
Sistema di assistenza al ribaltamento	•	•

EQUIPAGGIAMENTO STANDARD		
	A25G	A30G
<b>Comfort</b>		
Quadro comandi ACC	•	•
Posacenere	•	•
Riscaldatore cabina con aria fresca filtrata e sbrinatori	•	•
Portallattine/ripiano per custodia	•	•
Sedile istruttore con cintura di sicurezza	•	•
Consolle superiore per radio	•	•
Finestrino scorrevole	•	•
Spazio per scaldavivande	•	•
Vano portaoggetti	•	•
Parasole	•	•
Volante con piantone telescopico inclinabile	•	•
Cristallo oscurato	•	•
<b>Interfaccia informazioni operatore</b>		
Indicatori:		
Pressione freni	•	•
Carburante	•	•
Tachimetro	•	•
Tachimetro	•	•
Temperatura olio di raffreddamento freni a disco a bagno d'olio	•	•
<b>Spie raggruppate e di facile lettura</b>		
Allarme centrale (3 livelli) per tutte le funzioni vitali	•	•
<b>Display informazioni posizionato al centro</b>		
Controlli preaccensioni automatici	•	•
Orologio	•	•
Contaore	•	•
Informazioni operative, menù navigazione facile	•	•
Diagnostica ricerca guasti	•	•
<b>Esterni</b>		
Parafanghi anteriori e allargatori posteriori	•	•
<b>Assistenza e manutenzione</b>		
Cofano motore a comando elettrico	•	•
Machine Tracking Information System MATRIS	•	•
Piattaforma di servizio integrata nella griglia anteriore	•	•
Cassetta portattrezzi	•	•
<b>EQUIPAGGIAMENTO OPZIONALE</b>		
	A25G	A30G
<b>Motore</b>		
Filtro aria, heavy duty, EON	•	•
Riscaldatore motore, 120 V, USA	•	•
Riscaldatore motore, 240 V	•	•
Riscaldatore motore, diesel (Eberspächer)	•	•
Spegnimento automatico del motore	•	•
Timer spegnimento motore	•	•
Spegnimento motore emergenza esterna	•	•
Filtro carburante, supplementare	•	•
Motore con minimo alto	•	•
<b>Pneumatici</b>		
23.5R25	–	•
750/65R25	•	–

EQUIPAGGIAMENTO OPZIONALE		
	A25G	A30G
<b>Impianto elettrico</b>		
Luci anteriori, LED	•	•
Lampeggiatore rotante, LED	•	•
Luci di lavoro, alogene	•	•
Luci di lavoro, LED	•	•
Luce di entrata	•	•
Sistema antifurto (codice PIN)	•	•
Telecamera posteriore	•	•
Allarme di retromarcia	•	•
Interfaccia CAN-BUS, supplementare	•	•
<b>Cabina</b>		
Kit riduzione rumore (conforme a 2000/14/EC)	•	•
Fissaggio, manuale dell'operatore	•	•
Timer per ventilazione/riscaldamento cabina	•	•
Kit cavo per riscaldatore cabina, 240 V	•	•
Filtro HEPA dell'aria cabina	•	•
Kit radio Bluetooth	•	•
Specchi retrovisori, regolabili, elettroriscaldati	•	•
Cintura di sicurezza XXL, non retrattile	•	•
Alette parasole per i finestrini laterali	•	•
Chiave universale	•	•
Sedile totalmente regolabile, riscaldato, a sospensione ad aria	•	•
Bracciolo per sedile dell'operatore	•	•
Poggiatesta per sedile operatore	•	•
Cabina a basso profilo	•	•

EQUIPAGGIAMENTO OPZIONALE		
	A25G	A30G
<b>Cassone</b>		
Riscaldamento a gas di scarico	•	•
Protezione anteriore, extra	•	•
Estensioni laterali, 200 mm / 7,9 in	•	•
Estensione laterale, materiale leggero	•	•
Sponda posteriore rialzata, azionata tramite articolazione	•	•
Sponda posteriore rialzata, azionata tramite cavo	•	•
Sponde posteriori, sospese inferiormente	•	•
Piastre di usura, 450 HB	•	•
Cassone inferiore	•	•
<b>Sicurezza</b>		
Impianto antincendio	•	•
Triangolo di emergenza	•	•
Kit di pronto soccorso ed estintore	•	•
Estintore	•	•
Ceppi per ruote	•	•
<b>Assistenza e manutenzione</b>		
Impianto di lubrificazione, macchina standard	•	•
Impianto di lubrificazione, sponda posteriore	•	•
Tubo di lubrificazione, ingrassaggio da terra	•	•
Kit attrezzi	•	•
<b>Altro</b>		
Siberian Kit -40°C	•	•
Kit fluido artico	•	•
CareTrack	•	•
Sistema di rifornimento rapido	•	•
Connettore per avviamento di emergenza, tipo NATO	•	•
Estensione telaio	•	•
Estensione carrello	•	•
Pesatura di bordo Haul Assist	•	•
Haul Assist - Sistema di monitoraggio della pressione degli pneumatici	•	•

## SELEZIONE DI EQUIPAGGIAMENTI OPZIONALI VOLVO

Impianto antincendio

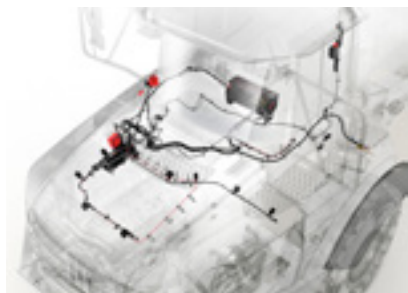

Sistema di rifornimento rapido



Filtro aria heavy duty



Riscaldamento a gas di scarico



Luci LED



Luce di entrata



Alcuni prodotti potrebbero non essere disponibili su tutti i mercati. Nell'ambito della nostra politica di continuo perfezionamento tecnico dei prodotti, ci riserviamo il diritto di apportare modifiche alle caratteristiche e al design dei nostri prodotti, senza obbligo di preavviso. Le illustrazioni riportate in questa brochure non raffigurano necessariamente la versione standard della macchina.

# Soluzioni per te

Le nostre macchine all'avanguardia nel settore rappresentano soltanto il punto di partenza del tuo rapporto con Volvo. Come tuo partner, abbiamo sviluppato un'ampia gamma di soluzioni aggiuntive per aiutarti a migliorare la disponibilità operativa, aumentare la produttività e ridurre i costi.

Il nostro portfolio di prodotti e servizi è progettato per sostenere le prestazioni della macchina e aumentarne la redditività. In poche parole, offriamo alcune delle migliori garanzie e soluzioni tecnologiche oggi disponibili nel settore. Di seguito sono riportati solo alcuni esempi. Rivolgiti al tuo concessionario per trovare e valutare la migliore opzione per te.



## Ottieni il massimo dalla tua macchina

Se da un lato l'efficienza e l'affidabilità della macchina contribuiscono ovviamente in modo fondamentale alla riduzione dei costi, all'aumento della sicurezza e all'ottimizzazione della produttività, dall'altro sono le prestazioni dell'operatore a fare la differenza. A tale scopo offriamo una gamma di iniziative di formazione per aiutare gli operatori a sfruttare pienamente le potenzialità del loro dumper articolato Volvo.

## Connessione a Uptime

Ottieni la massima operatività dalla macchina e riduci i costi di riparazione con il sistema telematico CareTrack. Scegli se vuoi monitorare tu stesso i parametri della macchina o se vuoi affidare questo compito a Volvo grazie all'Active Care. Il Volvo Uptime Center assicura un monitoraggio della macchina 24 ore su 24, 7 giorni su 7, fornendo rapporti settimanali e avvertendoti quando sono necessari interventi di manutenzione preventiva.

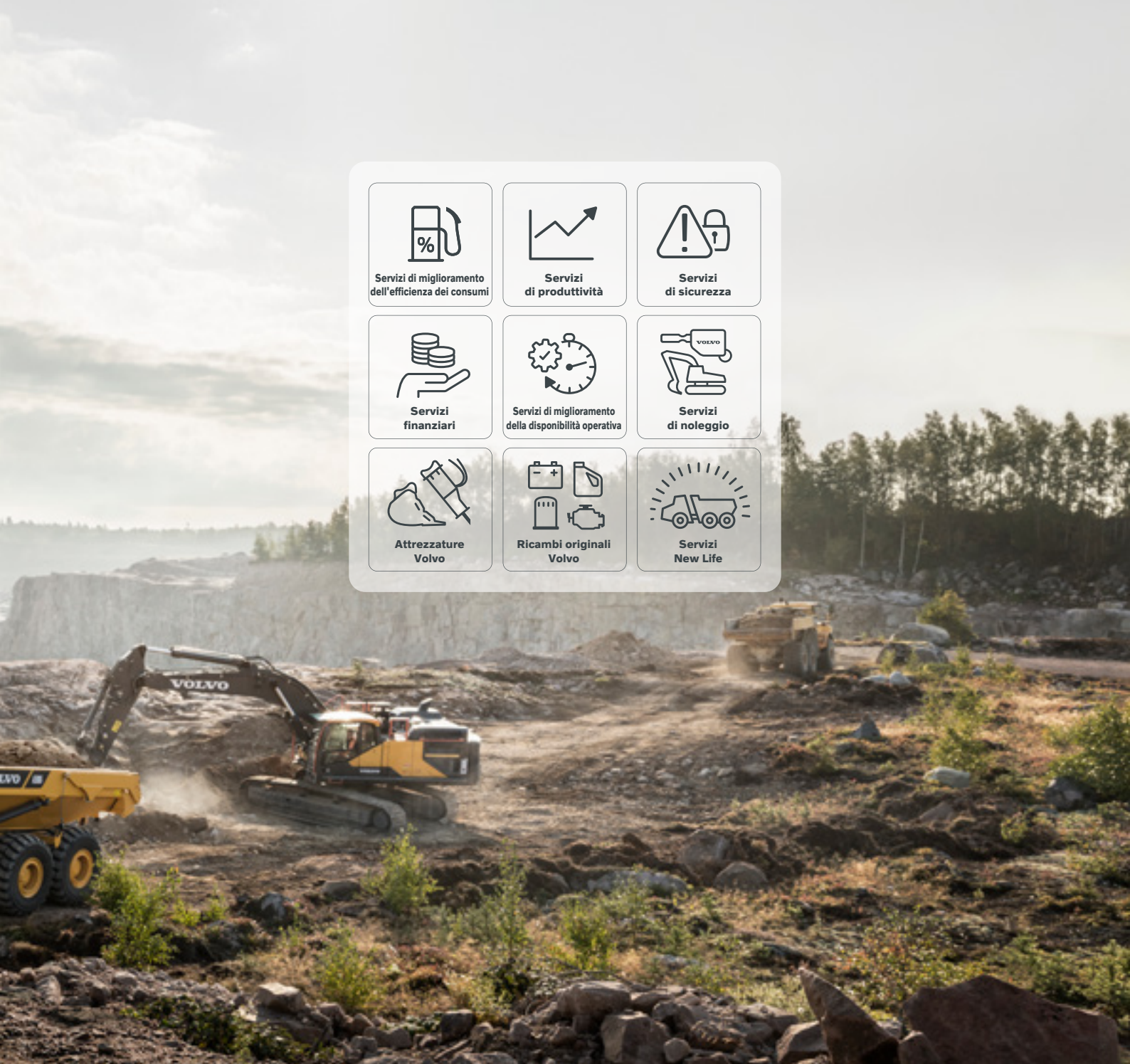

**Servizi di miglioramento dell'efficienza dei consumi**



**Servizi di produttività**



**Servizi di sicurezza**



**Servizi finanziari**



**Servizi di miglioramento della disponibilità operativa**



**Servizi di noleggio**



**Attrezzature Volvo**



**Ricambi originali Volvo**



**Servizi New Life**

### **Costi di manutenzione sotto controllo**

Rispetta i programmi di manutenzione e assicura la copertura delle tue risorse attraverso la nostra gamma di opzioni flessibili di riparazione e manutenzione.

### **Ottimizzazione dell'efficienza del cantiere**

Grazie a Volvo Site Simulation possiamo aiutarti a rendere più efficiente la logistica del tuo cantiere e ad abbassare i costi per tonnellata. Otteni consigli sulla migliore configurazione della flotta e del cantiere per ottenere la massima redditività.

### **Ricambi originali Volvo**

Mantieni alta la produttività e la disponibilità operativa della macchina utilizzando la nostra gamma di ricambi approvati, testati e subito pronti, tutti coperti dalla garanzia Volvo. Solo utilizzando ricambi originali Volvo puoi proteggere il tuo investimento, estendere la durata utile della macchina e garantire prestazioni durature.

**V O L V O**